



EN MUEBLES DE OFICINA,
LA RESPUESTA ES...



FERNANDO MAYER

Avda. Kennedy 7308 Vitacura Teléfono: 56-2-3702200

Fax: 56-2-3702211 Santiago / Chile.

Página Web: www.fernandomayer.cl



FERNANDO MAYER S.A.



línea
método

Ergonomía, funcionalidad y optimización de espacio. Una empresa comprometida por su calidad de servicio.

Los componentes de Método han sido cuidadosamente diseñados para que su proceso de fabricación, despacho y armado cumplan con los estándares de calidad y servicio que merecen nuestros clientes.

Insistimos en hacer las cosas bien, a la primera.... y siempre.

Método crea una cálida atmósfera de trabajo entre los usuarios, permitiendo una amplitud de visión que genera un acercamiento natural en el equipo de trabajo que comparte la oficina.

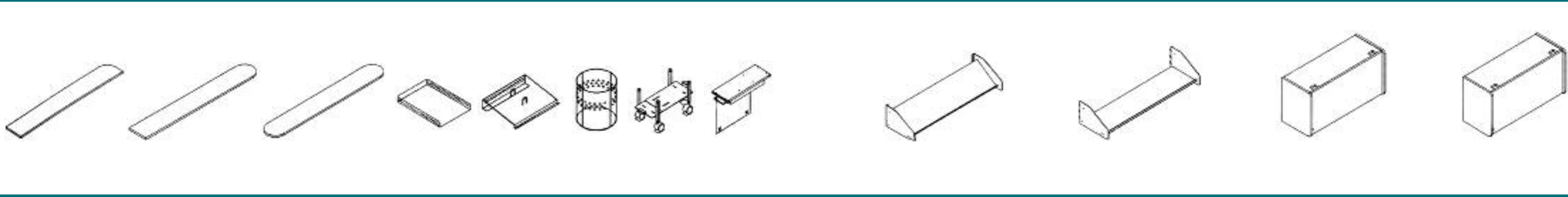
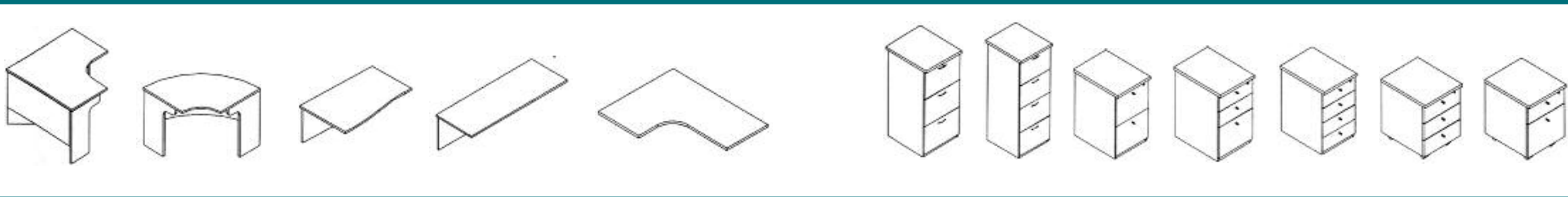
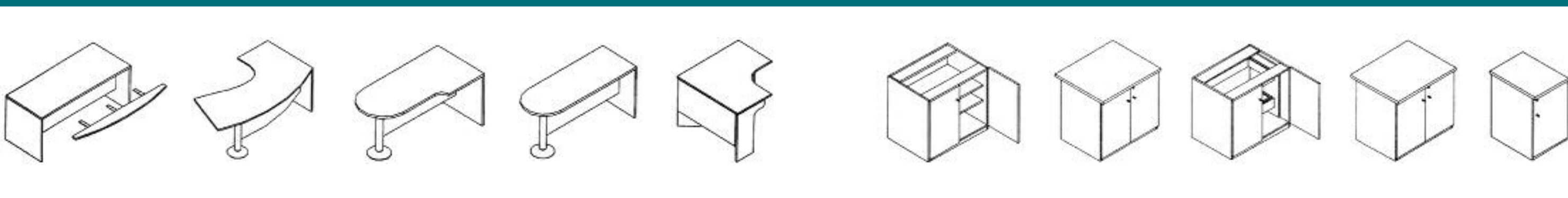
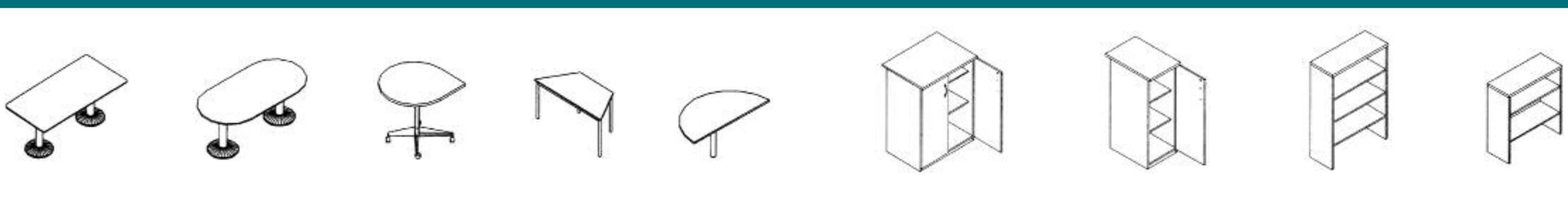
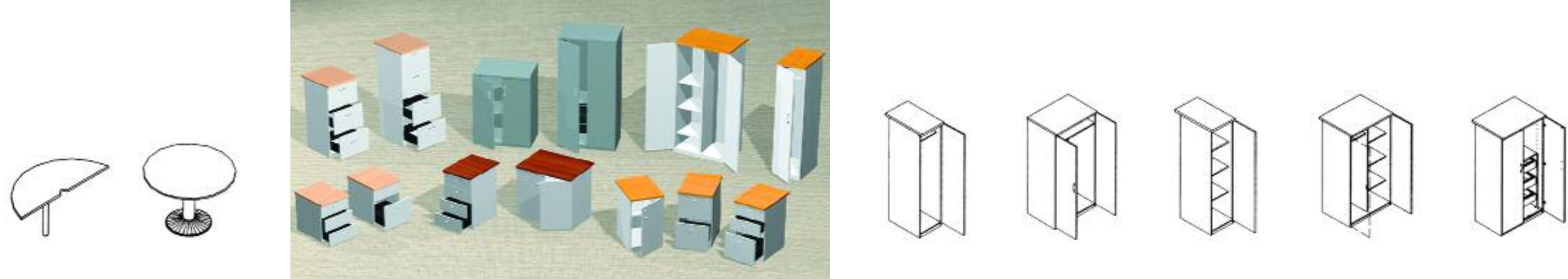



línea
método



FERNANDO MAYER S.A.



Este ambiente ejecutivo representa la expresión del lenguaje de Método, combinando diversas funciones: trabajar como parte de un equipo, supervisar al resto de los colaboradores y mantener reuniones con visitas y clientes.



línea
método



línea
método



FERNANDO MAYER S.A.



Incorporando la modularidad de Método, esta recepción da la bienvenida al público, formando un agradable y dinámico ambiente de interacción.



Los innovadores componentes de Método se destacan formando grandes áreas de trabajo en espacios pequeños. Los usuarios nunca sentirán encierro en un ambiente abierto de Método.



línea
método



FERNANDO MAYER S.A.

Fernando Mayer S.A., sociedad fundada en 1939, se ha especializado en la fabricación de mobiliario para ambientes de trabajo. Desde entonces, ha experimentado un crecimiento continuo que le ha situado a la cabeza del sector, distinguiéndose principalmente por la calidad, el diseño y la funcionalidad de sus productos.

En la actualidad, esta empresa dispone de más de 22.000 m² de superficie dedicados a la fabricación de líneas de mobiliario de oficina, y exporta sus productos al cono sur y USA. Para ello, cuenta con la capacidad y la experiencia de 200 profesionales plenamente identificados con el objetivo principal de la compañía: ofrecer soluciones integrales a sus clientes.



línea **método**



ACABADOS

	LAMINADO	-	CANTO
1	PERAL	-	PERAL
2	CEREZO	-	GRANADILLO
3	MAÑO	-	TERCIADO
4	ARCE	-	HAYA NATURAL
5	ARCE	-	TERCIADO
6	GRIS CLARO	-	GRIS CLARO